

# BRE MIA VEKTOR 15

MÁQUINA DE PERFURAÇÃO - INSERÇÃO  
VERTICAL COM CONTROLE NUMÉRICO



 Biesse

# ALTO DESEMPENHO, MÁXIMA COMPACIDADE



## O MERCADO PEDE

uma mudança nos processos de produção que permita **aceitar o maior número possível de pedidos**. Tudo isto mantendo altos padrões de qualidade, personalização dos produtos fabricados com prazos de entrega rápidos e garantidos, para satisfazer as exigências das indústrias mais automatizadas.

## A BIESSE RESPONDE

com **soluções tecnológicas** que atendem às necessidades das empresas de manufatura por contrato, reduzindo significativamente os custos e os tempos de ciclo. A linha **Brema Vektor 15** oferece uma ampla variedade de máquinas de perfuração-inserção verticais para atender a todos os requisitos de produção. Tecnologias de última geração para perfuração, fresagem, pantografia e inserção de ferragem em painéis de diferentes tamanhos, **sem qualquer configuração**.



# BREMA VEKTOR 15

- ✓ MÁXIMA QUALIDADE DE PROCESSAMENTO
- ✓ CONFIGURAÇÕES QUE PODEM SER PERSONALIZADAS CONFORME VÁRIOS REQUISITOS DE PRODUÇÃO
- ✓ FLEXIBILIDADE NA PERFURAÇÃO E INSERÇÃO DE FERRAGEM
- ✓ MÁXIMA COMPACIDADE

# MÁXIMA QUALIDADE DE PROCESSAMENTO

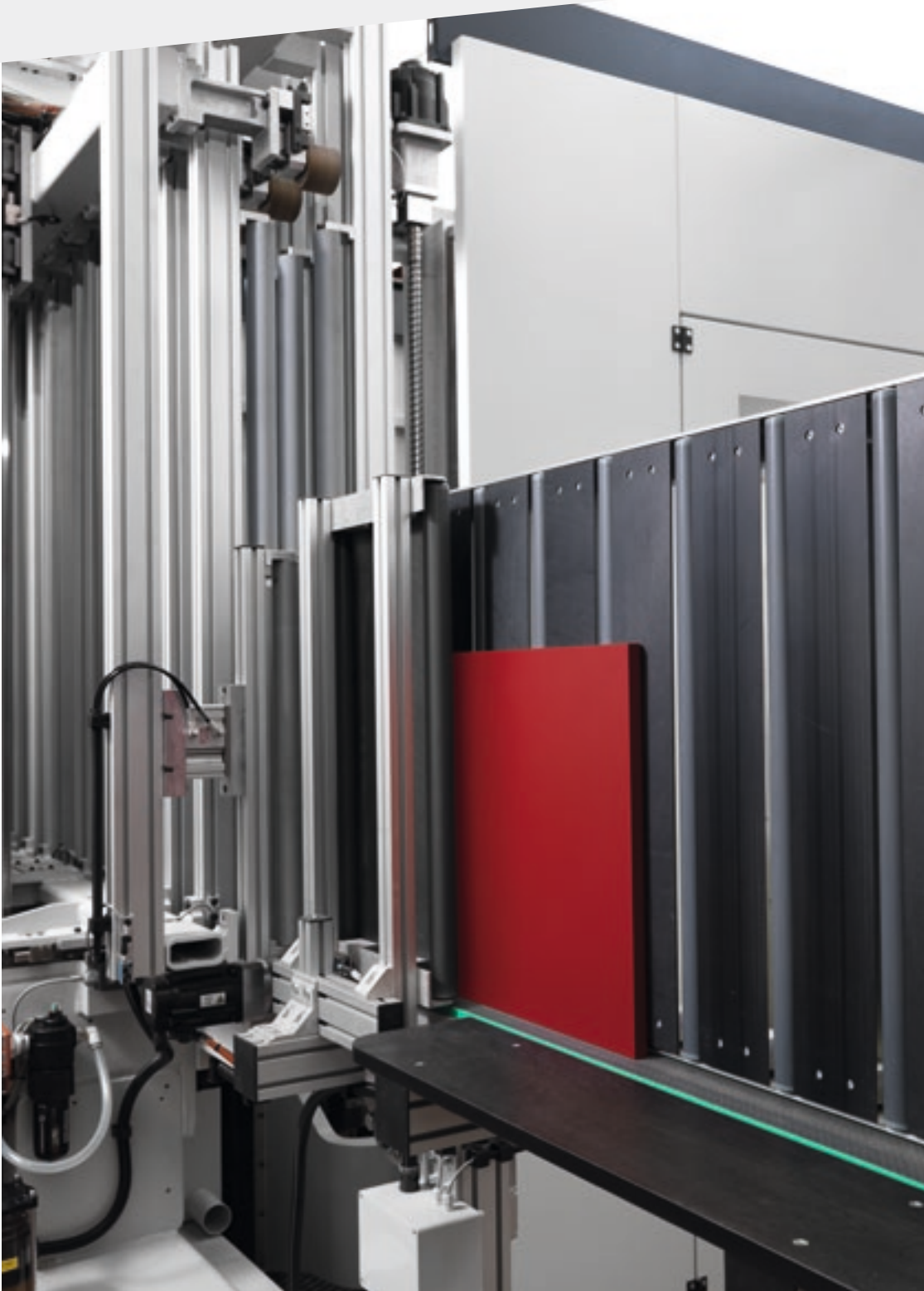

O alinhamento vertical do painel e a estrutura da máquina garantem o máximo de ergonomia na carga e descarga e permitem que até mesmo as superfícies mais delicadas sejam processadas.

A tecnologia das máquinas Brema Vektor 15 garante alta precisão em todas as operações de processamento.



Os mandris com haste superdimensionada permitem que todas as operações de perfuração sejam realizadas com um padrão de qualidade consistentemente alto.

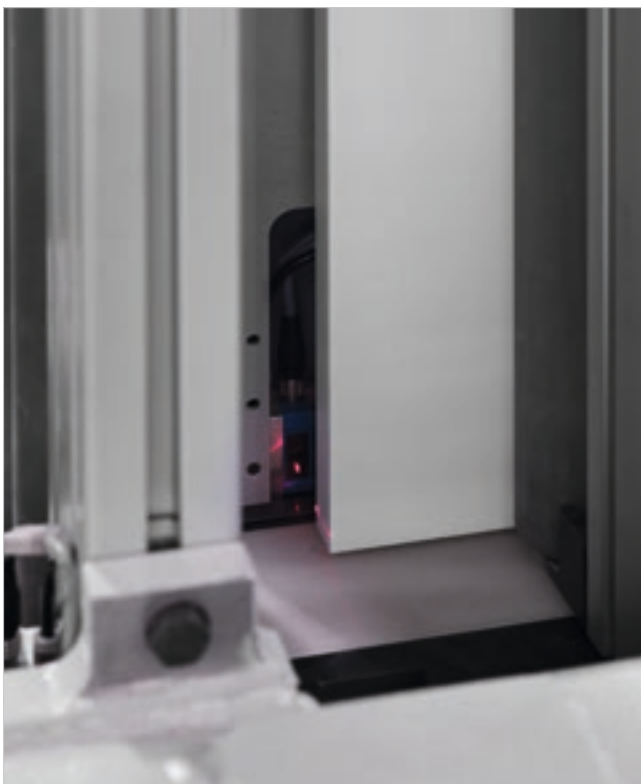

Sistema de leitura a laser para identificar a origem da borda dianteira e traseira do painel, que permite compensar as tolerâncias dimensionais corrigindo os valores de processamento em X e Y (opcional).

# CONFIGURAÇÕES PERSONALIZÁVEIS

Soluções tecnológicas únicas no mercado, para satisfazer as exigências de produtividade e flexibilidade dos produtores mais exigentes.

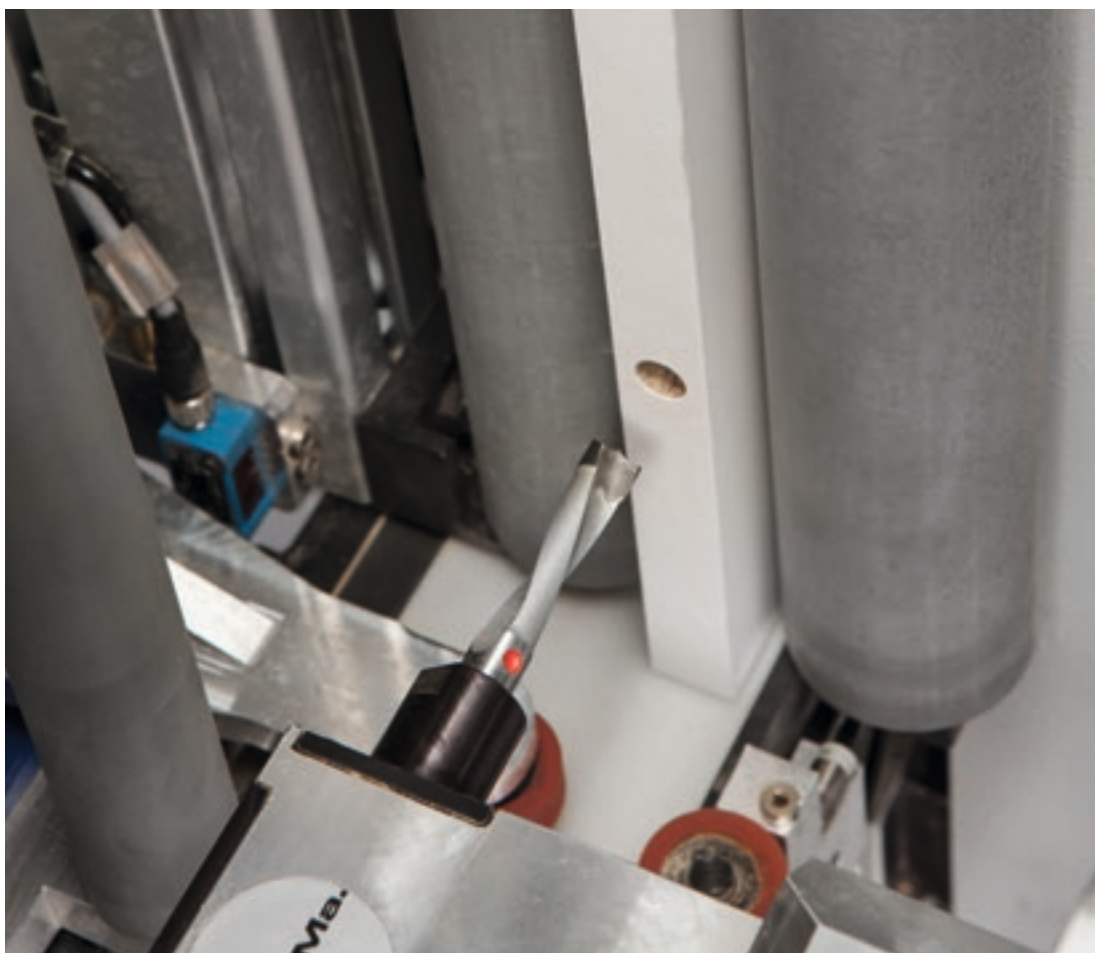
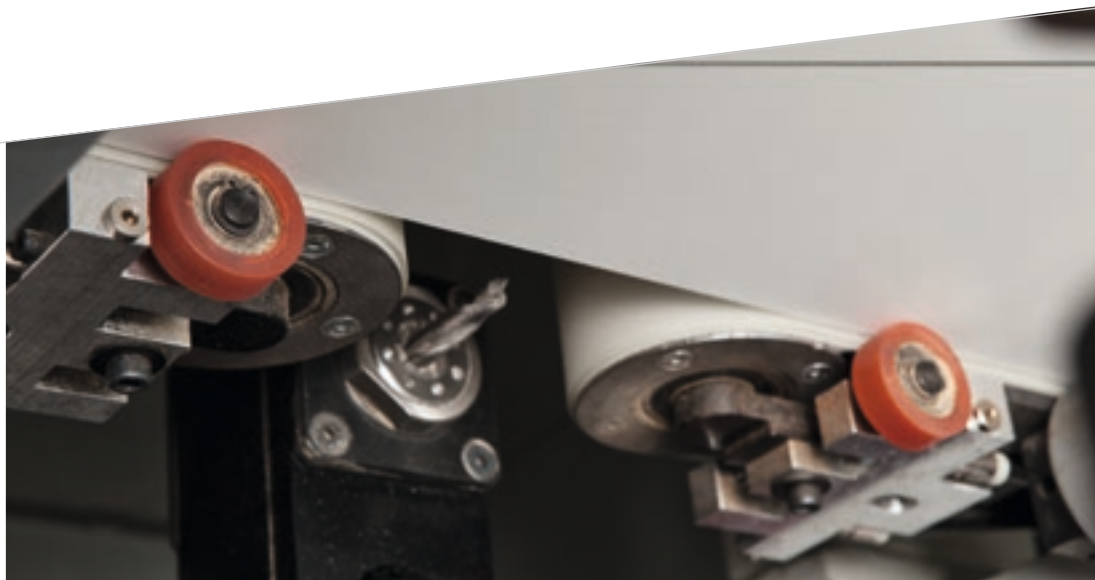

Tração de seção dupla para o processamento das 4 bordas do painel sem restrições.



A mudança de um processamento para outro não requer intervenção do operador. A máquina se adapta a diferentes formatos de painéis graças à morsa de rolos, que garante uma fixação eficiente da peça e permite o processamento dos materiais mais delicados ou pintados, preservando a qualidade da superfície.



Redução dos tempos de ciclo graças ao tambor "R10" com troca da ferramenta em processamento em menos de 2".

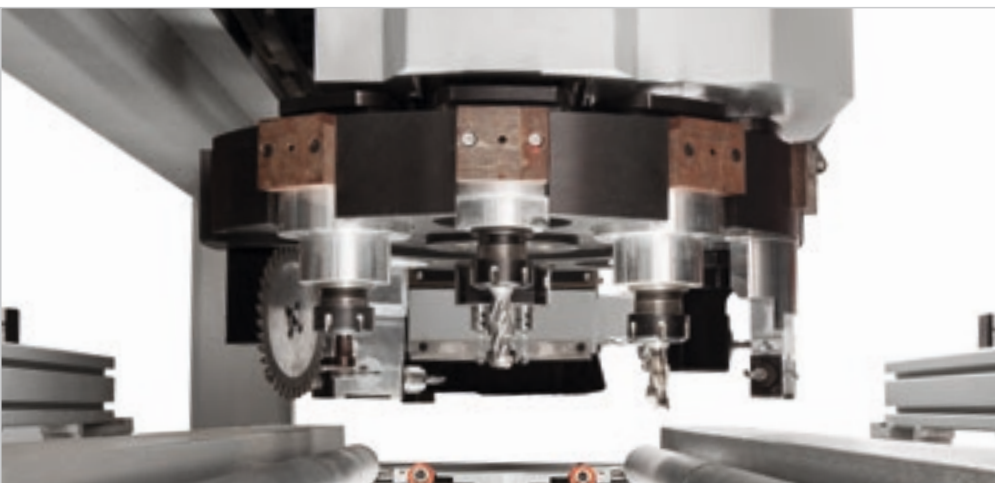

# 10 POSITIONS REVOLVER

## FERRAMENTAL RÁPIDO

A troca de ferramenta ocorre automaticamente em menos de 2". Ampla configurabilidade graças aos agregados disponíveis na gama e à possibilidade de criar agregados personalizados. Máxima ergonomia com considerável economia de tempo de ferramental.

O Grupo Tambor, com 10 posições, é controlado pelo C.N. O sistema "Brema" para bloqueio dos agregados e o motor de 11 KW com acionamento direto permitem o controle da rotação das ferramentas até 18.000 rpm. A velocidade é programada diretamente com o controle e controlada por um inversor eletrônico.



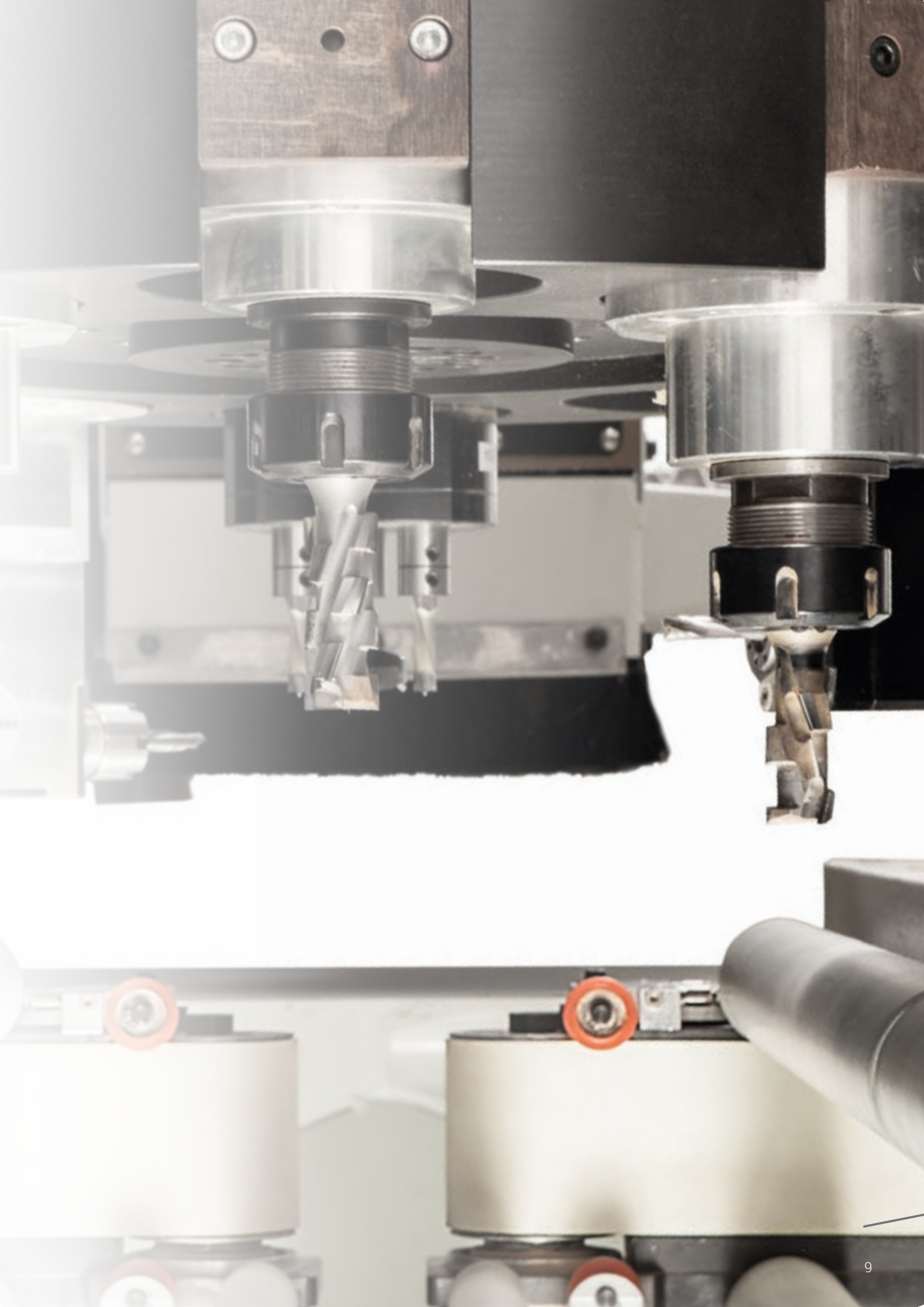

# ADEQUADA PARA UMA VASTA GAMA DE PROCESSAMENTOS

A Brema Vektor 15 é a máquina de perfuração flexível passante de CN que pode perfurar e fresar sequencialmente painéis de diferentes dimensões sem nenhuma configuração manual.



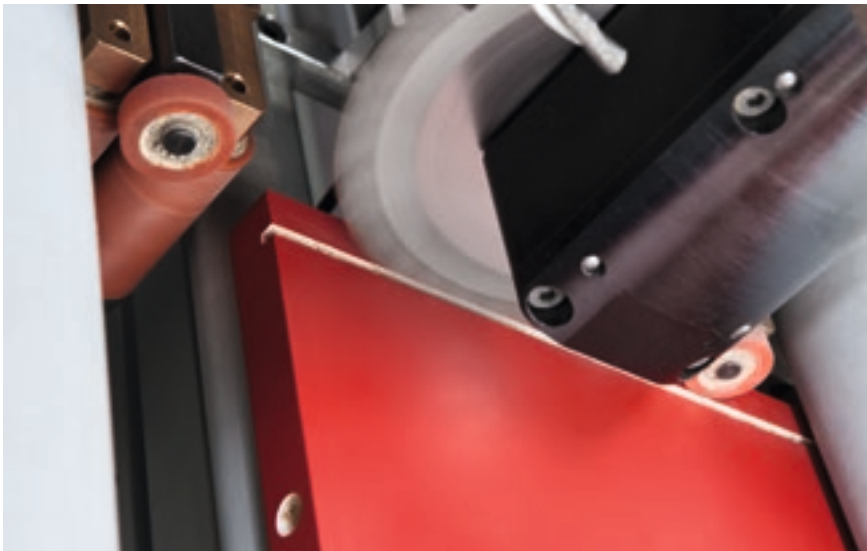

# O PROCESSO COMPLETO EM UMA ÚNICA MÁQUINA

A Brema Vektor 15 CS é a máquina de perfuração flexível passante de CN com grupo integrado para inserção de cola e ficha. Uma única máquina para processar todos os elementos do cabinet em uma única passagem, com um único operador em um espaço mínimo.





Grupo para gerenciamento da perfuração e inserção de cola e ficha.

# MÁXIMA FLEXIBILIDADE NA INSERÇÃO

Brema Vektor15 INS é a solução para a inserção automática de ferragem. A máquina de perfuração e inserção passante de CN maximiza a flexibilidade de processamento com o mínimo de espaço.

## Vantagens exclusivas da solução de robô:

- ✔ Maior produtividade e confiabilidade
- ✔ Maior número de entradas controláveis
- ✔ Redução do tempo de instalação e partida
- ✔ Máxima ergonomia no fornecimento de dispositivos vibratórios
- ✔ Redução dos tempos de manutenção em caso de alteração da ferragem

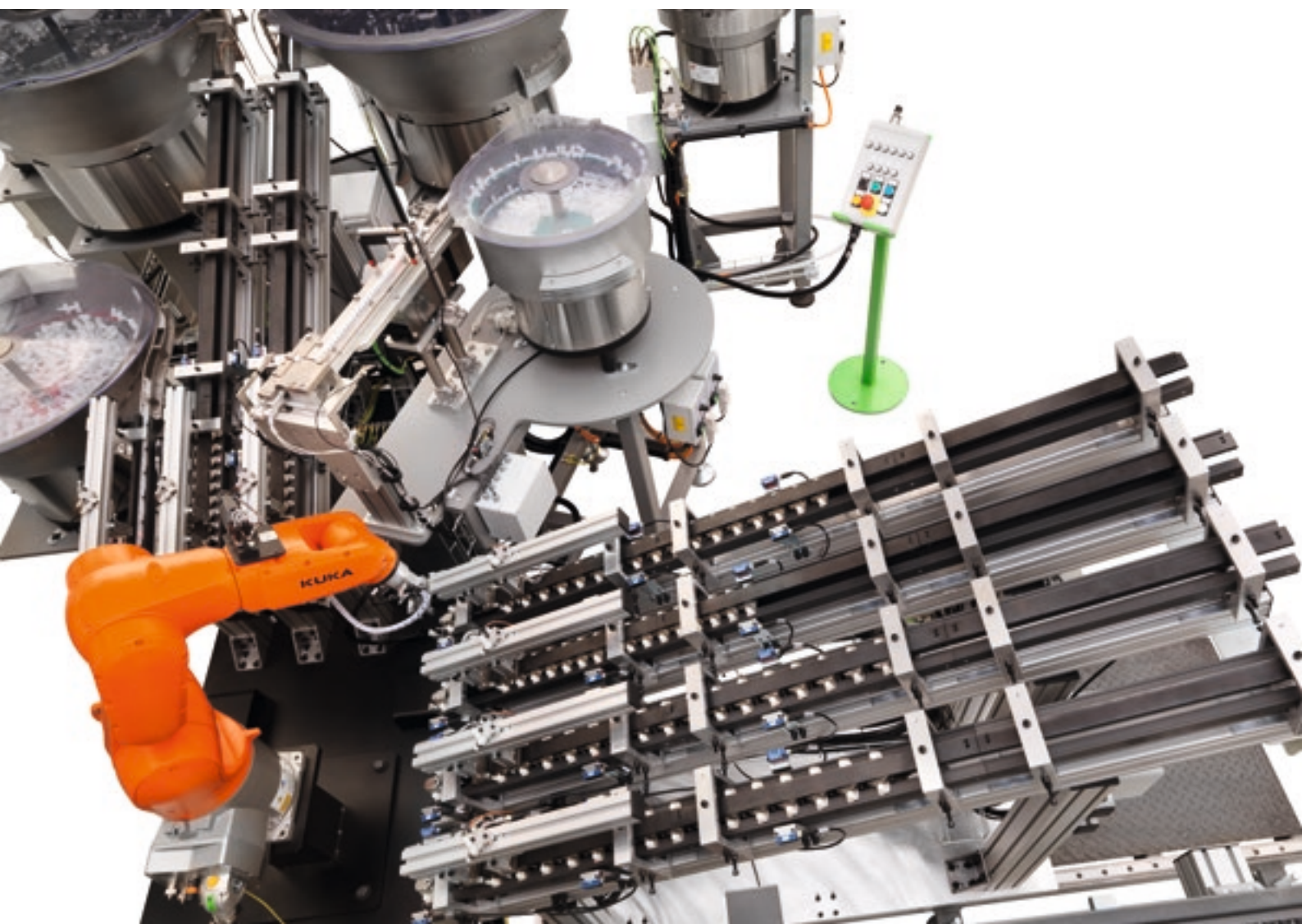

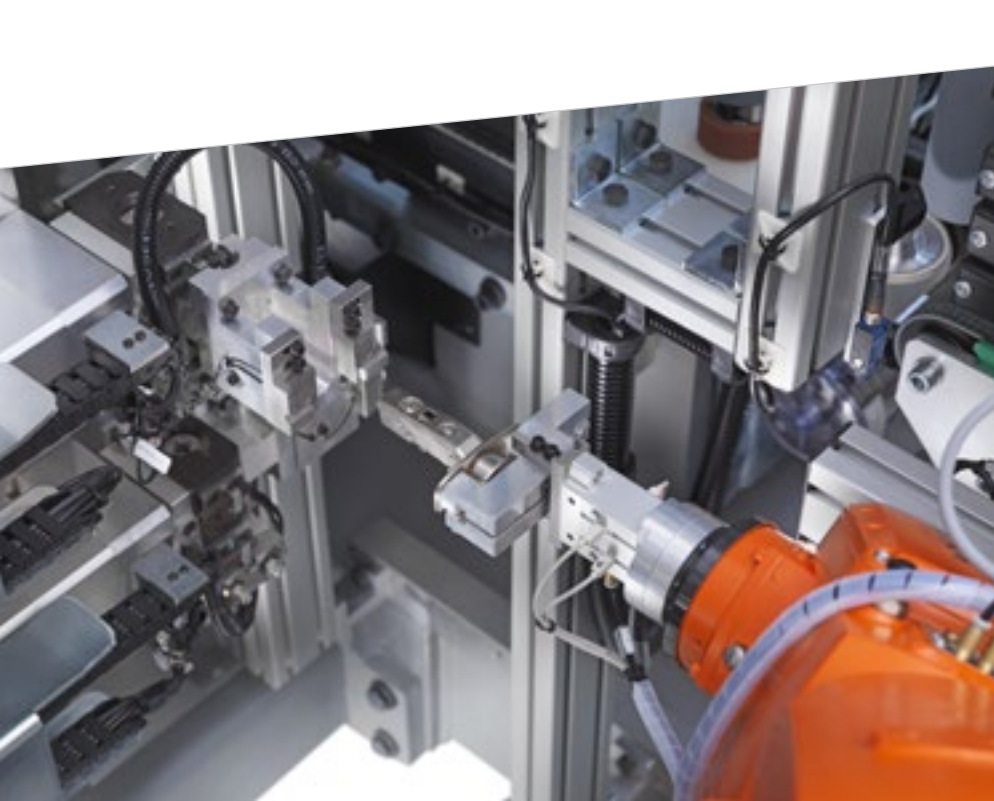

Brema Vektor 15 INS pode controlar os tipos mais comuns de ferragens: dobradiças, dobradiças escamoteáveis, placas de montagem, cliques, amortecedores, soquetes com inserção por parafuso ou pressão, pinos de prateleira, etc.

# PRODUÇÃO AUTOMATIZADA E INTERCONNECTADA

Bremen Vektor 15 pode ser perfeitamente integrado às soluções robotizadas ROS. Os ROS garantem um aumento decisivo na produção e total confiabilidade do processo de produção e das operações de carga/descarga, também em um contexto mais amplo de automação industrial.

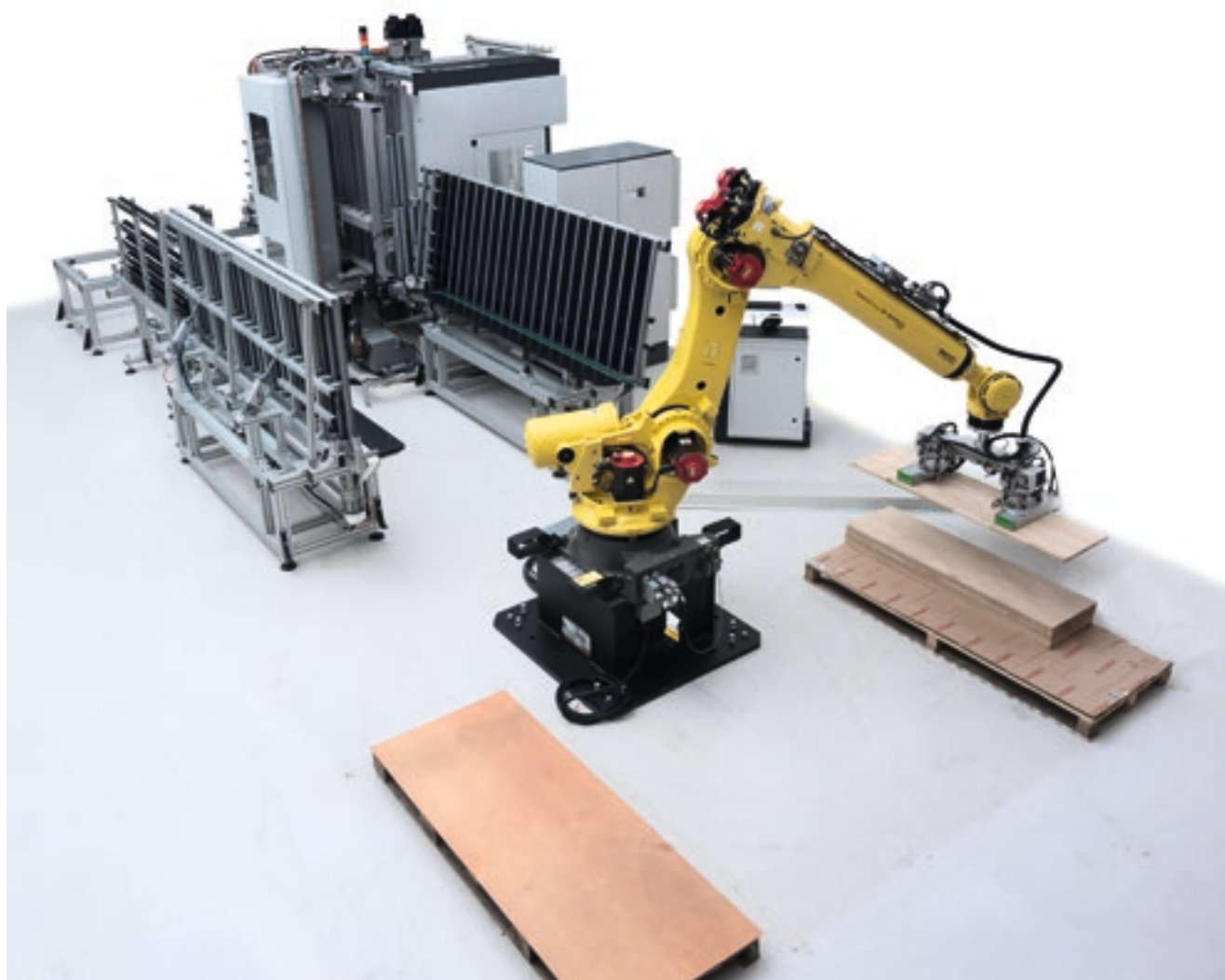



**Os tempos de inatividade são drasticamente reduzidos e o risco de danos do material, decorrentes do manuseio do painel pelo operador, é praticamente zero.**

**BREMA VEKTOR 15 + ROS permitem aumentar a produtividade e reduzir os custos de produção graças a:**

- ✔ Possibilidade de trabalhar em estação dupla com carregamento e descarregamento de peças em tempo mascarado
- ✔ Redução do tempo de trabalho para o técnico operador
- ✔ Simplificação do trabalho para o técnico operador
- ✔ Processamentos sem supervisão e ilimitado, 24 horas e 7 dias por semana



# INTEGRAÇÃO COMPLETA NO FLUXO DA FÁBRICA

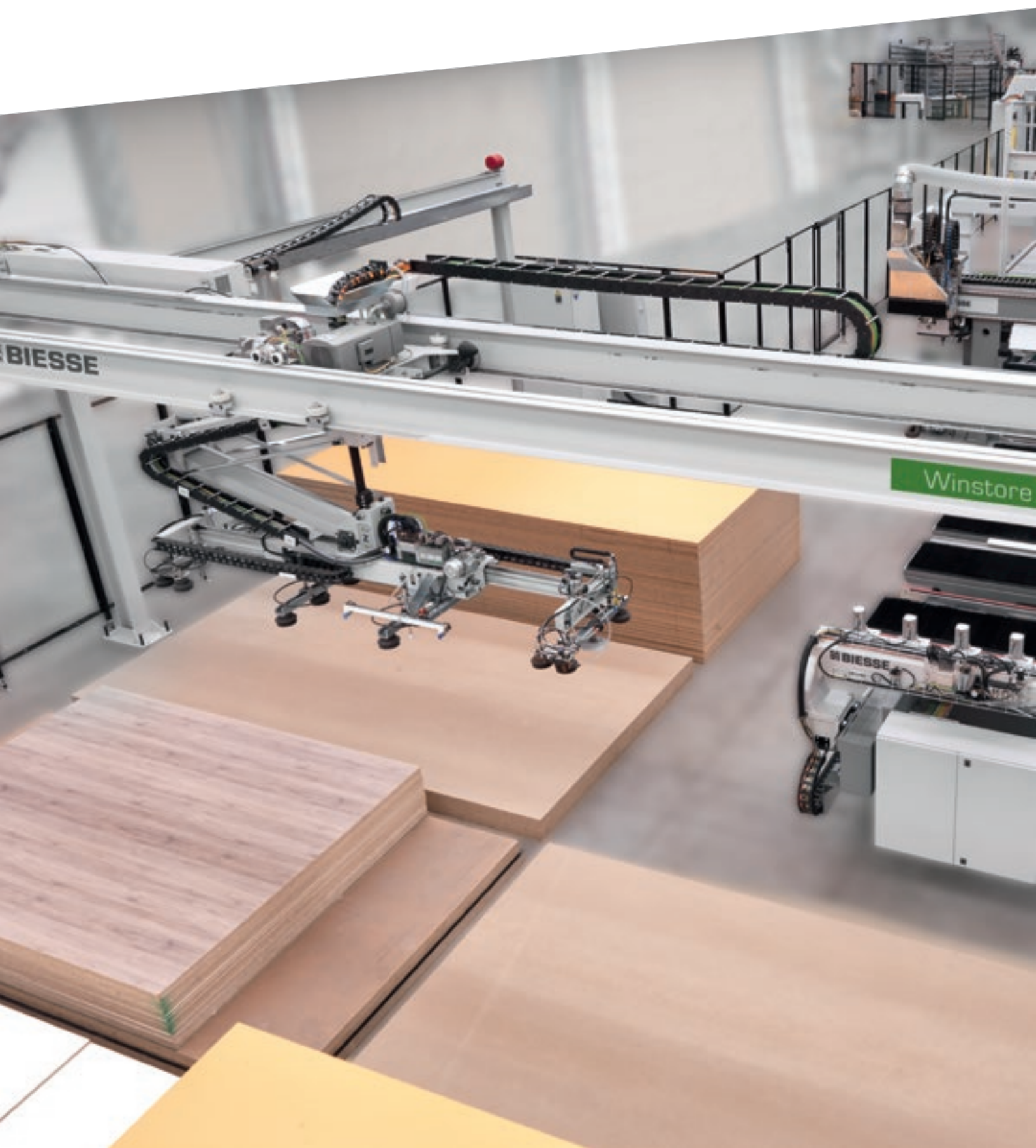



## PROJETO DE LINHAS INTEGRADAS DE MAIS DE 100 METROS DE COMPRIMENTO

BiesseSystems oferece um serviço completo de consultoria e realização de projetos para empresas que pretendem utilizar seus processos de produção de soluções tecnológicas integradas. Uma equipe de especialistas do setor, capazes de compreender e antecipar as necessidades das empresas, acompanha o cliente desde a ideia até a realização completa do sistema.

## MAIS DE 1000 SISTEMAS VENDIDOS DO MUNDO

- ▣ Realização de sistemas prontos para uso.
- ▣ Realização de linhas automáticas e integradas.
- ▣ Modernização, reestruturação, integração de sistemas de produção já existentes.

# DADOS TÉCNICOS

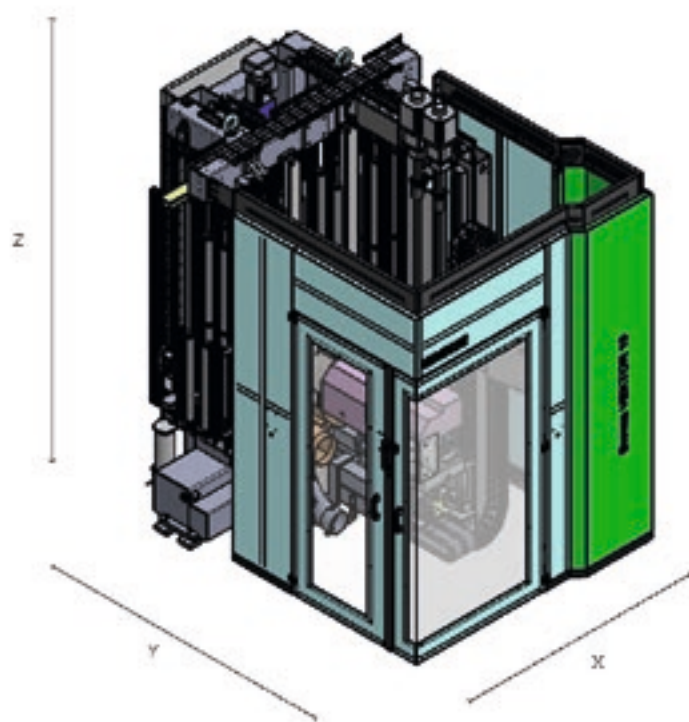

## BREMA VEKTOR 15

	X	Y	Z
	mm	mm	mm
Área ocupada pela máquina	2050	2750	3150
Dimensões mínimas do painel que pode ser processado	240 x 40 x 8		
Dimensões máximas do painel que pode ser processado	∞* x 1300 x 80		

\* O manuseio do painel discrimina o comprimento máximo controlável do painel na célula ou linha.

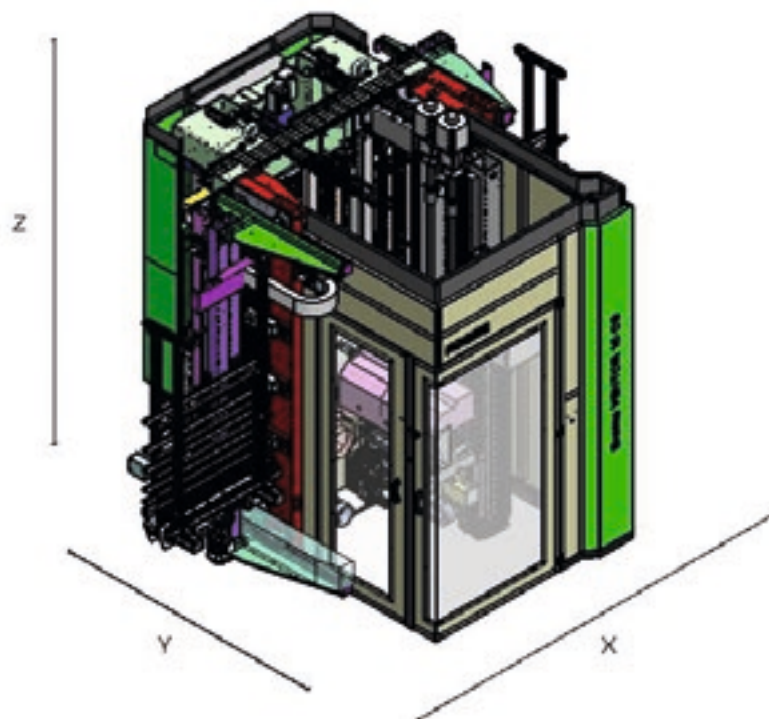

## BREMA VEKTOR 15 CS

	X	Y	Z
	mm	mm	mm
Área ocupada pela máquina	4280	2750	3150
Dimensões mínimas do painel que pode ser processado	240 x 40 x 8		
Dimensões máximas do painel que pode ser processado	∞* x 1300 x 80		

\* O manuseio do painel discrimina o comprimento máximo controlável do painel na célula ou linha.

Dados técnicos e ilustrações não são vinculantes. Algumas fotos podem reproduzir as máquinas com todos os opcionais. A Biesse Spa se reserva o direito de efetuar eventuais alterações sem aviso prévio.

Nível de pressão sonora superficial ponderado A (Lp<sub>fA</sub>) na estação de trabalho do operador: 80 dB (A). Nível de pressão sonora ponderado A (L<sub>WA</sub>) 100 dB (A). Incerteza de medida K = 4 dB (A). A medição foi realizada conforme as normas UNI EN ISO 3746, UNI EN ISO 11202 UNI EN 848-3 e alterações posteriores. Os valores dos ruídos indicados são níveis de emissão e não representam necessariamente níveis operacionais seguros.

Não obstante, exista uma relação entre níveis de emissão e níveis de exposição, esta não pode ser utilizada em modo confiável para estabelecer se são necessárias ou não outras precauções.

Os fatores que determinam o nível real de exposição ao qual a força de trabalho está sujeita incluem a duração da exposição, as características do local de trabalho, outras fontes de emissão, como o número de máquinas e outros processos adjacentes. De qualquer forma, essas informações permitirão que o usuário da máquina faça uma melhor avaliação dos riscos e perigos.

# CUSTOMER CARE É O NOSSO MODO DE ESTAR

SERVICES é uma nova experiência para os nossos clientes, para oferecer um novo valor composto não só pela excelente tecnologia mas por uma conexão cada vez mais direta com a empresa, as profissões que a compõem e a experiência que a caracteriza.



## DIAGNÓSTICO AVANÇADO

Canais digitais para interação remota on line 24/7. Sempre prontos a intervir no local 7/7.



## REDE WORLDWIDE

39 filiais, mais de 300 agentes e revendedores certificados em 120 países e lojas de peças de substituição na América, Europa e Far East.



## PEÇAS DE SUBSTITUIÇÃO JÁ DISPONÍVEIS

Identificação, envio e entrega de peças de substituição para todas as finalidades.



## OFERTA FORMAÇÃO AVANÇADA

Vários módulos de formação no local, online e em aula para percursos de crescimento personalizados.



## SERVIÇOS DE VALOR

Uma ampla gama de serviços e software para a melhoria contínua do desempenho dos nossos clientes.

## EXCELÊNCIA NO NÍVEL DE SERVIÇO

**+550**

TÉCNICOS NO MUNDO ALTAMENTE ESPECIALIZADOS, PREPARADOS PARA AUXILIAR OS CLIENTES EM TODAS AS NECESSIDADES

**90%**

DE CASOS POR PARAGEM DE MÁQUINA, COM TEMPO DE RESPOSTA NO PRAZO DE 1 HORA

**+100**

ESPECIALISTAS EM CONTACTO DIRETO POR VIA REMOTA E TELESERVICE

**92%**

DE ENCOMENDAS DE PEÇAS DE SUBSTITUIÇÃO POR PARAGEM DE MÁQUINA PROCESSADAS EM 24 HORAS

**+50.000**

ARTIGOS EM STOCK NAS LOJAS DE PEÇAS DE SUBSTITUIÇÃO

**+5.000**

VISITAS DE MANUTENÇÃO PREVENTIVA

**80%**

DE PEDIDOS DE APOIO CONCRETIZADOS ON-LINE

**96%**

DE ENCOMENDAS DE PEÇAS DE SUBSTITUIÇÃO PROCESSADAS NA DATA PREVISTA DE ENTREGA

**88%**

DE CASOS RESOLVIDOS COM A PRIMEIRA INTERVENÇÃO NO LOCAL

# GERENCIAR A PRODUÇÃO DE FORMA SIMPLES E IMEDIATA

**SMART CONNECTION**  
Powered by Retuner



**SMARTCONNECTION É UM SOFTWARE PARA A GESTÃO DE PEDIDOS NA EMPRESA, DESDE SUA GERAÇÃO ATÉ O PLANEJAMENTO DO CALENDÁRIO E A PRODUÇÃO REAL, EM ALGUMAS ETAPAS SIMPLES E INTUITIVAS.**

**GRAÇAS AO SMARTCONNECTION É POSSÍVEL CONECTAR AS MÁQUINAS DO LOCAL DE PRODUÇÃO, TRANSFORMANDO A EMPRESA EM UMA FÁBRICA 4.0**



SmartConnection uma solução baseada na web que pode ser usada a partir de qualquer dispositivo.

GERENCIA O PEDIDO

PROGRAMA

PLANEJA O CALENDÁRIO

TRABALHA



A Biesse está ampliando a SmartConnection em todas as áreas geográficas. Para verificar a disponibilidade em seu País, entre em contato com seu representante de vendas.



# SOPHIA

MAIS VALOR COM AS MÁQUINAS

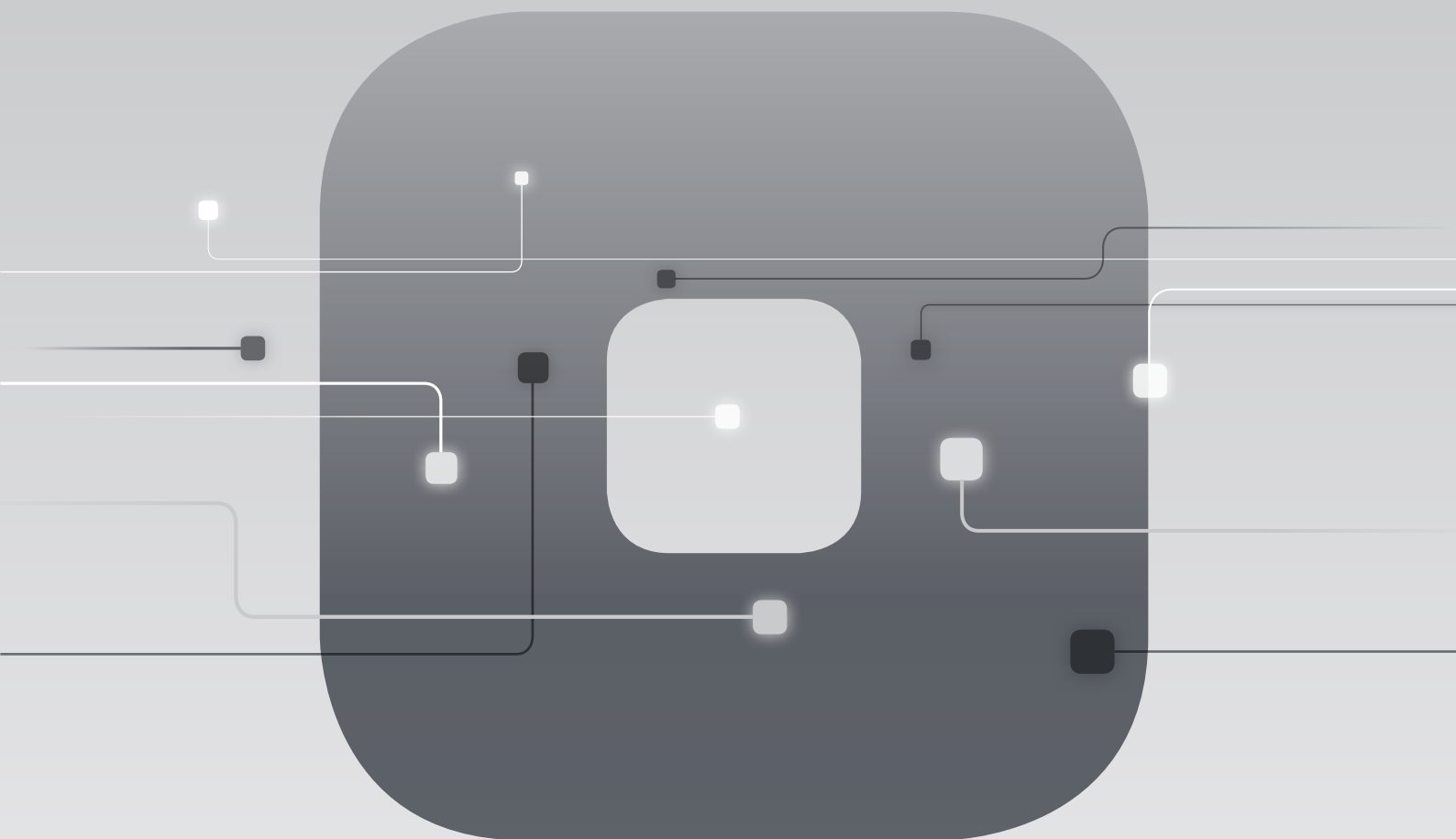

A plataforma IoT da Biesse que habilita os seus clientes para uma vasta gama de serviços, para simplificar e racionalizar a gestão do trabalho.

SERVIÇOS

PROATIVIDADE

ANÁLISE

# MADE WITH BIESSE

## AS TECNOLOGIAS DO GRUPO BIESSE ACOMPANHAM A FORÇA INOVADORA E OS PROCESSOS DE QUALIDADE TOTAL DA LAGO

No cenário repleto do design doméstico, a Lago afirma a própria identidade de marca emergente, através dos produtos inspiradores e uma filosofia corporativa que abraça a interação entre negócio e arte, unidos à pesquisa para um desenvolvimento sustentável.

“Realizamos uma série de projetos, ou melhor, ideias - explica Daniele Lago - que fez surgir a Lago contemporânea: concebemos o design como uma visão cultural de todo o conjunto do negócio, e não só de cada produto”.

“Flexibilidade é a palavra-chave na Lago”, diz Carlo Bertacco, gerente de produção. Começamos a introduzir o conceito de trabalhar somente com vendas, o que nos permitiu conter o espaço, esvaziando a fábrica desde o primeiro momento”.

As máquinas que compramos – descreve ainda Bertacco – são belíssimos sistemas, um investimento relacionado ao que oferecem, e representam uma escolha da filosofia de produção. Estamos falando de certo volume de produção com a qualidade Lago e da personalização o mais tarde possível quando solicitada pelo cliente, em resumo, são os princípios da lean production”.

*Fonte: IDM Industria del Mobile  
Lago, nosso cliente desde 1999, é uma das marcas de móveis para interiores de mais prestígio do design italiano no mundo.*



Empresa fundada  
na Itália, nativa  
internacional.

Somos uma empresa internacional que fabrica linhas de produção e máquinas integradas para o processamento de madeira, vidro, pedra, plástico, materiais compósitos e o que resulta desse processo.

Graças à nossa competência sólida, ampliada por uma rede mundial em constante crescimento, apoiamos a evolução do seu negócio - dando asas à sua imaginação.

Mestre de materiais, desde 1969.

Simplificamos o  
seu processo de  
fabricação para  
maximizar o  
potencial de  
todos os  
materiais.



